



CM STORM

ARMING THE GAMING REVOLUTION

Operator's Manual

User manual / English

Инструкция за експлоатация / Български

安装说明 / 简体中文

安裝說明 / 繁體中文

Uživatelská příručka / Čeština

Handuch / Deutsch

Εγχειρίδιο χρήσης / Ελληνικά

Manual de Usuario / Español

Manuel de l'utilisateur / Français

Felhasználói kézikönyv / Magyar

Manuale d'uso / Italiano

ユーザーズマニュアル / 日本語

Handleiding / Nederlands

설치 안내 / korean

Қолданушы нұсқаулығы / Kazakh

Instrukcja Użytkownika / Polski

Manual do Usuário / Português

Руководство пользователя / русский

Uputstvo za korišćenje / Srpski

Kullanım Kılavuzu / Türkçe



CM STORM

TROOPER

CONTENTS

Diagram / 示意图	02
Specifications / 规格	03 / 04
Fittings Pack / 配件包	03 / 04
Installation Guide / 安装说明	
2.1 How to remove the side panel	05
2.2 How to install the power supply	05
2.3 How to install the motherboard	06
2.4 How to install the add-on cards	06
2.5 How to install the 5.25" and 3.5" devices	07
2.5.1 Select the direction of the 4-in-3 HDD cages	07
2.5.2 Install the external 5.25" and 3.5" device	09
2.5.3 Install the internal device	10
2.6 How to install or replace case fans	12
2.7 Fan controller operation	14
2.8 How to install the radiator	15
2.9 How to remove and clean filter	15
3.0 StormGuard™ - security bracket	16
3.1 Completing installation	16
I/O Function panel installation guide / 前I/O面板安裝說明	17 / 18
Warranty Information / 保修信息	19

Diagram / 示意图

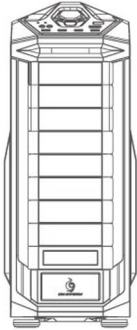
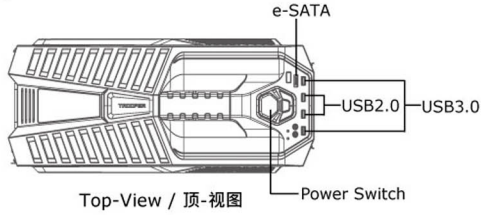

Front-View / 正-视图

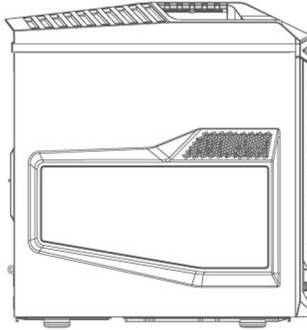

Left side-View / 左侧-视图



Warning!!

1. CPU cooler installation:
Please ensure that your CPU-cooler does NOT exceed 7.3-inches (186 mm) height, it will cause damage to the side panel of the case and the CPU cooler.
2. Please ensure that your GPU card does NOT exceed 12.7-inches (322 mm) in length, it will cause damage to the case and the GPU card.

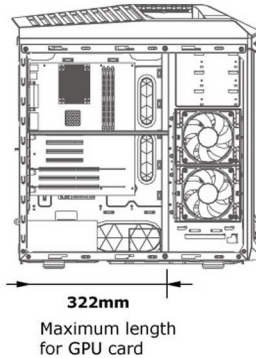
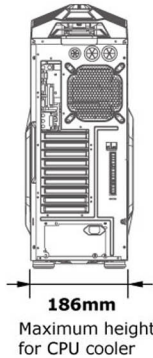















Specifications

I/O Panel	USB 3.0 x 2, USB 2.0 x 2, e-SATA x 1, Audio In and Out (supports HD audio)
Material	Case Body: steel; Front bezel: Mesh and Plastic
Dimension (W x H x D)	250 x 605.6 x 578.5 mm / 9.8 x 23.8 x 22.8 in
Net weight	13.7 kg / 30.2 lbs
M/B Type	Micro ATX / ATX / XL-ATX
5.25" Drive Bay	9
3.5" Drive Bay	8 (converted from 5.25"bay by two 4-in-3 HDD cages)
2.5" Drive Bay	13 (8 converted from 5.25"bay by two 4-in-3 HDD cages)
Expansion Slot	9+1
Cooling System	Front: 120 mm LED fan x 2, 1200 RPM, 17 dBA Top: 200 mm fan x 1, 1000 RPM, 23 dBA (converted to 2 x 120/140 mm fan) Rear: 140 mm fan x 1, 1200 RPM 19 dBA (converted to 1 x 120 mm fan) Side: 120 mm fan x 2 (optional) Bottom: 120 mm fan x 2 (optional)
Maximum Compatibility	CPU cooler height: 186 mm / 7.3 in GPU card length: 322 mm / 12.7 in
Power Supply Type	Standard ATX PS2 / EPS (optional)

* Product specifications are subject to change without notice.

Fittings Pack

Figure	Name	Q'ty	Used for
	M3*5 screw	48	2.5" HDD
	M3*6 screw	13	M / B tray
	#6-32*6 screw	4	Lock PSU
	Stand-off	11	M / B tray
	M3*6 thumb screw	18	ODD / FDD
	#6-32*5 screw	1	Lock buckle
	Extension cable	1	8-pin power cable extension
	Fan screw (6#32*27.5)	8	Side fan
	Stand-off socket	1	M / B tray
	Lock buckle	1	Security
	FDD track	2	Installing 3.5" device
	Cable tie	10	Cable management
	Buzzer	1	Motherboard speaker
	Tool-free	8	3.5" / 2.5" HDD
	#6-32*10 screw	16	3.5" HDD

*Depend on different request, you could install 3.5" HDD by tool-free only.

Icon Description



A tool for assembling is needed

规格

I/O面板	USB 3.0 x 2, USB 2.0 x 2, e-SATA x 1, Mic x 1, Audio x 1(支持 HD Audio)
材质	机身:铁; 前面板:塑料+冲孔网
尺寸(宽 x 高 x 长)	250 x 605.6 x 578.5 mm
淨重	13.7 kg
主板类型	Micro ATX / ATX / XL-ATX
5.25" 装置	9
3.5" 装置	8 (由二个3转4模组使用5.25"装置转入)
2.5" 装置	13 (其中8个由二个3转4模组使用5.25"装置转入)
扩充槽	9+1
散热系统	前面: 120 mm LED 风扇 x 2, 1200 RPM, 17 dBA 顶部: 200 mm 风扇 x 1, 1000 RPM, 23 dBA (支持 2 x 120/140mm 风扇) 后面: 140 mm 风扇 x 1, 1200 RPM, 19 dBA (支持 1 x 120mm 风扇) 侧面: 120 mm 风扇 x 2 (选购) 底部: 120 mm 风扇 x 2 (选购)
最大限度	CPU 散热器限高: 186mm 显卡限长: 322mm
电源类型	标准ATX PS2 / EPS (选购)

* 产品规格变更恕不另外通知.

配件包

图片	名称	数量	用途
	M3*5 螺丝	48	锁2.5" 硬盘
	M3*6 螺丝	13	主板
	#6-32*6 螺丝	4	锁电源
	铜柱	11	固定主板
	M3*6 手拧螺丝	18	锁光驱 / 软驱
	#6-32*5 螺丝	1	锁锁片
	延长线	1	延长8-pin电源线
	风扇螺丝(6#32*27.5)	8	锁侧风扇
	铜柱套筒	1	锁固铜柱
	锁片	1	防盗
	软驱支架	2	安装3.5" 装置
	束线带	10	整理线材
	蜂鸣器	1	主板警报
	免工具	8	安装3.5" / 2.5" 硬盘
	#6-32*10 螺丝	16	锁固3.5" 硬盘

* 根据个人不同需求, 您亦可仅透过免工具套件, 锁固3.5"硬盘

Icon Description

工具需要图示

Installation Guide / 安装说明

Note: Please take out the tool-box before installation.

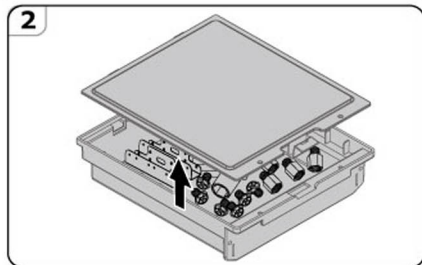
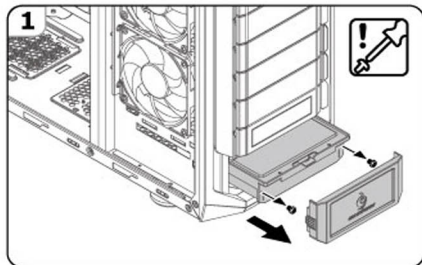

2.1

- EN** How to remove the side panel
- BG** Как се отстранява страничният панел
- CHS** 拆下侧板
- CHT** 拆下侧板
- CS** Jak odstranit postranní kryt
- DE** So entfernen Sie die Seitenplatte
- EL** Πως να αφαιρέσετε τον πλευρό πίνακα
- ES** Cómo quitar el panel lateral
- FR** Comment retirer le panneau latéral
- HU** Oldalsó panel eltávolítása
- IT** Come rimuovere il pannello laterale
- JA** サイドパネルをどう取り外す作業
- KR** 사이드 패널 제거 방법
- KZ** Бүйір тақтаны қалай алу керек
- NL** Verwijderen van het zijpaneel
- PL** Jak zdjąć pokrywę boczną

- PT** Como remover o painel lateral
- RU** Как снять боковую панель
- SR** Kako da uklonite bočnu ploču
- TR** Yan paneli kaldırma

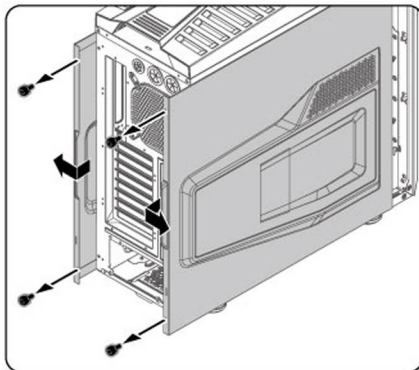

2.2

- EN** How to install the power supply
- BG** Как се поставя захранващата връзка
- CHS** 安装电源
- CHT** 安裝電源
- CS** Jak instalovat zdroj napájení
- DE** So installieren Sie das Netzteil
- EL** Πως να εγκαταστήσετε τη τροφοδοσία
- ES** Cómo instalar la fuente de alimentación
- FR** Comment installer l'unité d'alimentation
- HU** Tápellátás bekötése
- IT** Come installare l'alimentatore
- JA** 電源をどう取り付け作業
- KR** 파워 서플라이 설치 방법
- KZ** Қуат көзі блогын қалай орнату керек
- NL** Installeren van de voeding

- PL** Jak podJak pod
- PT** Como instalar a fonte de alimentação
- RU** Как установить блок питания
- SR** Kako da instalirate napajanje
- TR** Güç kaynağını kurma

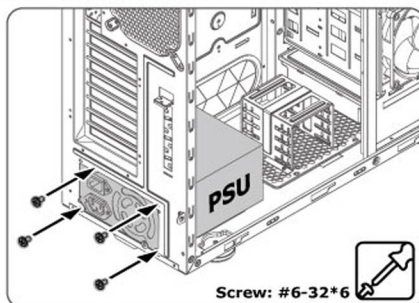

Screw: #6-32*6

Note: If your PSU exceeds 190 mm in length, please remove 2.5" HDD cage before installing it.

2.3

- EN** How to install the motherboard
- BG** Как се инсталира дънната платка
- CHS** 安装主板
- CHT** 安裝主機板
- CS** Jak nainstalovat motherboard
- DE** So installieren Sie das Motherboard
- EL** Πώς να εγκαταστήσετε τη Μητρική μονάδα
- ES** Cómo instalar la placa base
- FR** Comment installer la carte mère
- HU** Alaplap összeállítása
- IT** Come installare la motherboard
- JA** マザーボードをどう取り付けける作業
- KR** 마더보드 설치 방법
- KZ** Аналық платаны қалай орнату керек
- NL** Installeren van het moederbord
- PL** Jak zamontować płytę główną
- PT** Como instalar a placa-mãe
- RU** Как установить материнскую плату
- SR** Kako da instalirate matičnu ploču
- TR** Anakartı kurma

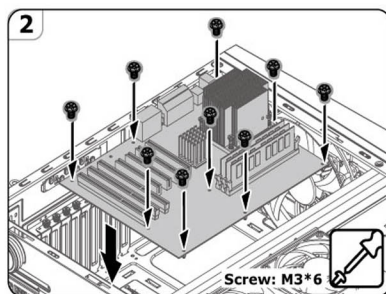
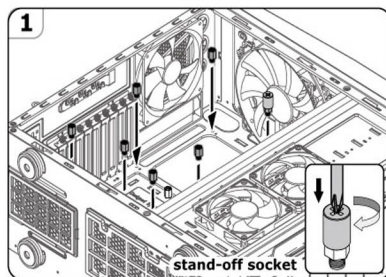
2.4

- EN** How to install the add-on cards
- BG** Как се инсталират допълнителните платини
- CHS** 安装显卡
- CHT** 安裝顯示卡
- CS** Jak nainstalovat přídatné karty
- DE** So installieren Sie Erweiterungskarten
- EL** Πώς να εγκαταστήσετε τις κάρτες προσθήκης
- ES** Cómo instalar tarjetas adicionales
- FR** Comment installer les cartes supplémentaires
- HU** Add-on kártyák beszerelése
- IT** Come installare le schede aggiuntive
- JA** アドオンカードをどう付け加える作業
- KR** 애드 온 카드 설치 방법
- KZ** Кеңейту карталарын қалай орнату керек
- NL** Installeren van de uitbreidings kaarten
- PL** Jak podłączyć karty rozszerzeń
- PT** Como instalar as placas adicionais
- RU** Как установить карты расширения
- SR** Kako da instalirate dodatne kartice
- TR** Eklenti kartlarını kurma

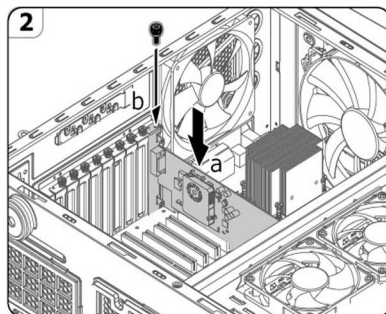
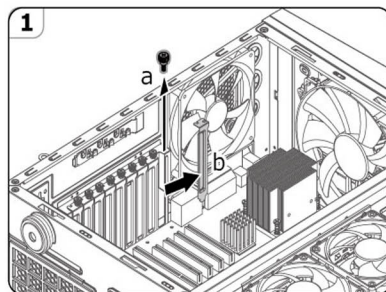

2.5

- EN** How to install the 5.25" and 3.5" devices
- BG** Как се инсталират 5,25" и 3,5" устройствата
- CHS** 安装光驱和软驱
- CHT** 安装光碟機和軟碟機
- CS** Jak nainstalovat zařízení 5.25" a 3.5"
- DE** So installieren Sie 5,25"- und 3,5"-Geräte
- EL** Πως να εγκαταστήσετε τις κάρτες προθήκης
- ES** Cómo instalar tarjetas adicionales
- FR** Comment installer les cartes supplémentaires
- HU** 5.25" és 3.5" eszközök beszerelése
- IT** Come installare le unità da 5.25" e da 3.5"
- JA** 5.25インチおよび3.5インチ デバイスをどう取り付ける作業
- KR** 5.25", 3.5" 장치를 설치하는 방법
- KZ** 5,25"/3,5" құрылғысын қалай орнату керек?
- NL** Installeren van de 5.25" en 3.5" apparaten
- PL** Jak zamontować urządzenia 5.25" i 3.5"
- PT** Como instalar os dispositivos 5,25 e 3,5 pol
- RU** Как установить устройства 5,25" и 3,5"
- SR** Kako da instalirate 5,25" i 3,5" uređaje
- TR** 5,25" ve 3,5" aygıtları kurma

2.5.1 Select the direction of the 4-in-3 HDD cages

Before install HDD, please select the properly 4-in-3 HDD cages direction.
 If you choose HDD direction from left to right, please skip this step.

Note: Please don't remove the front bezel when you install system.

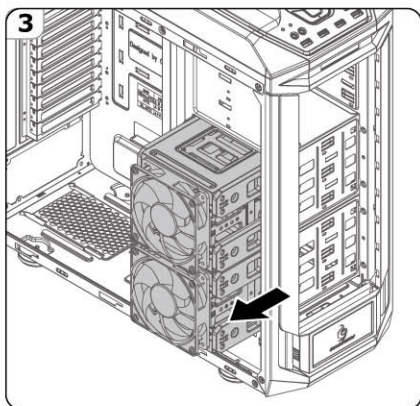
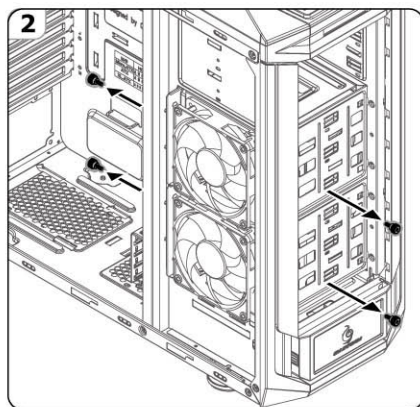
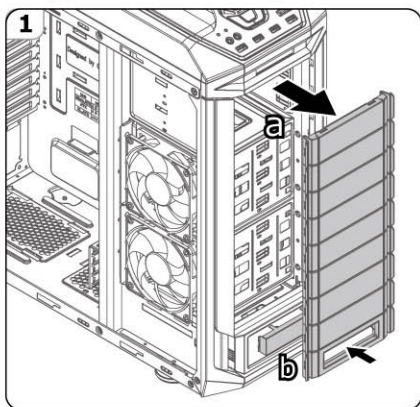
2.5.1(A) Remove 4-in-3 HDD cages

2.5.1(B) Change the 5.25" brackets direction

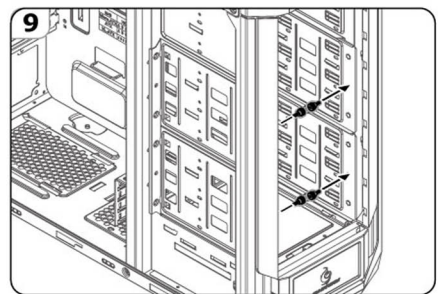
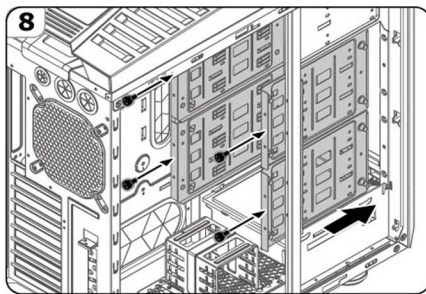
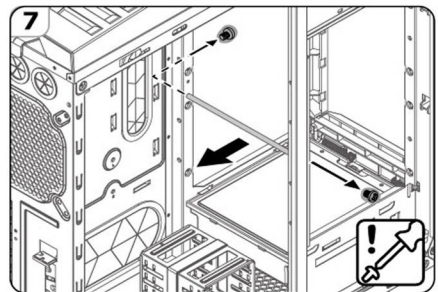
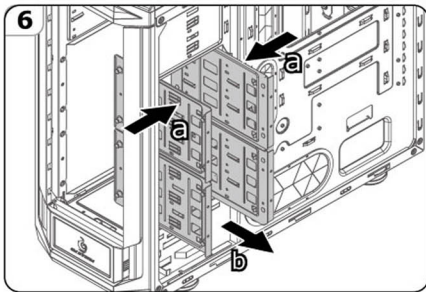
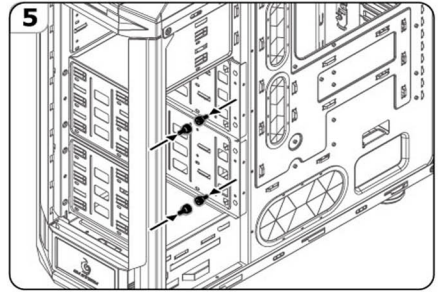
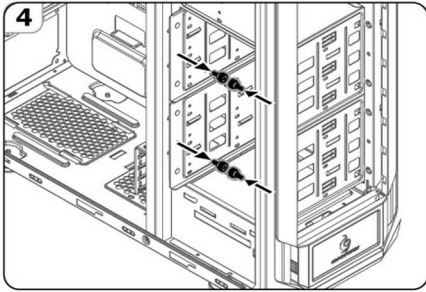

Note: If you install 5.25" device into this position, you could skip step 9~11.

2.5.1(C) Install the 4-in-3 HDD cages into case

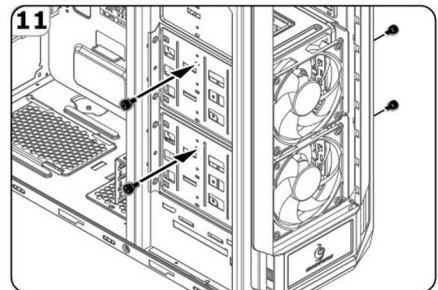
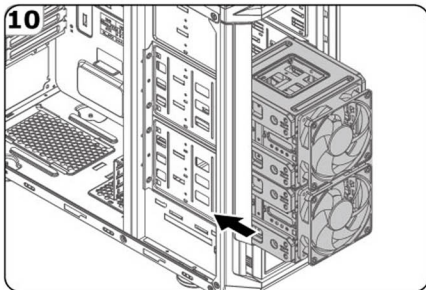

2.5.2 Install the external 5.25" and 3.5" device

2.5.2(A) Install the external 5.25" device

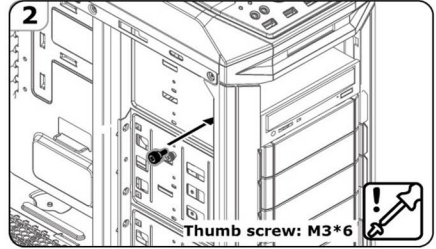
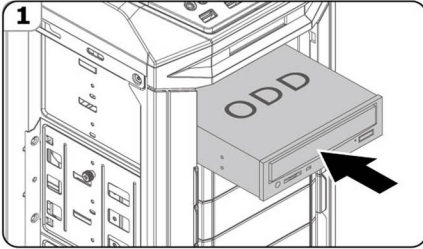

Note: You could remove the 4-in-3 HDD cage and install the 5.25" devices

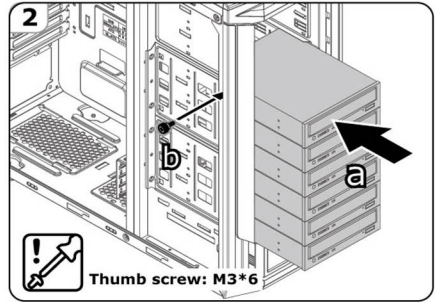

2.5.2(B) Install the external 3.5" device

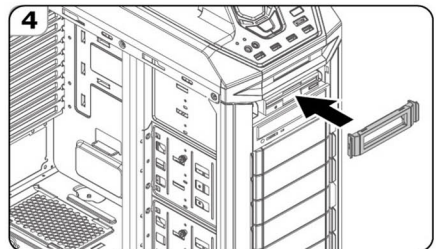
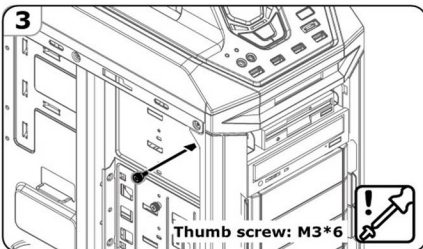
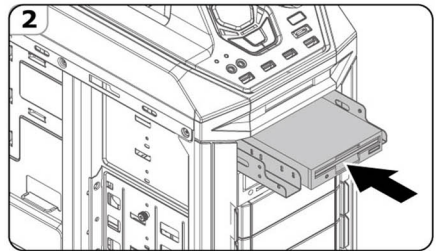
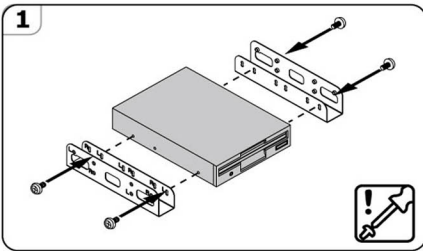

2.5.2(C) Install the external 2.5" device

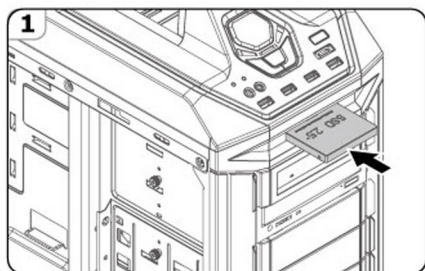

2.5.3 Install the internal device

2.5.3(A) Install 3.5" device into internal bay

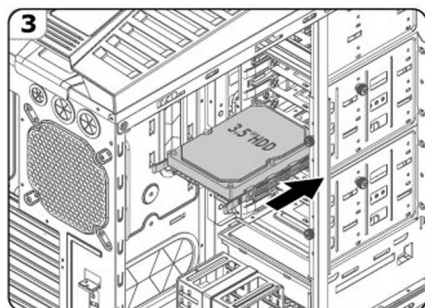
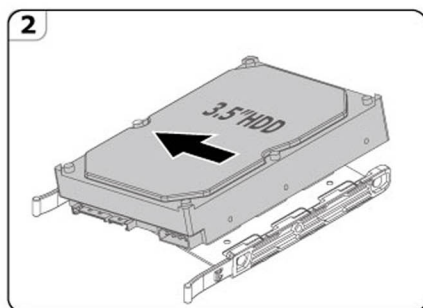
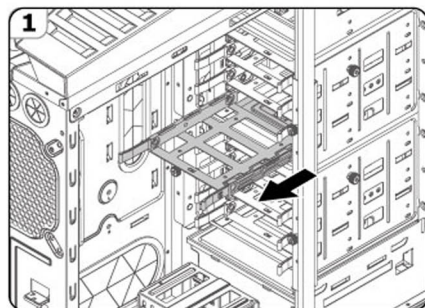

2.5.3(B) Install 2.5" HDD / SSD into 3.5" cage

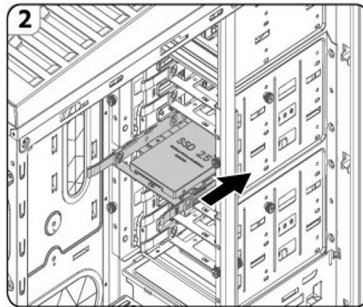
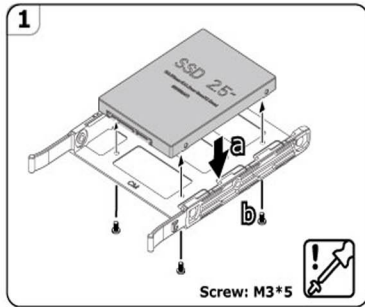

2.5.3(C) Install bottom 2.5" device

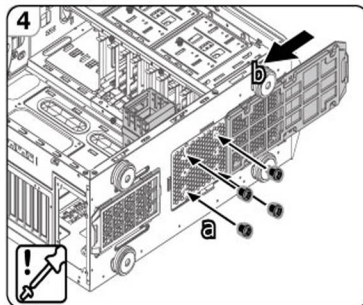
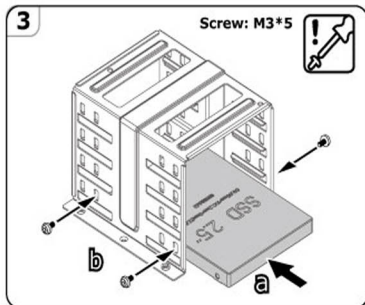
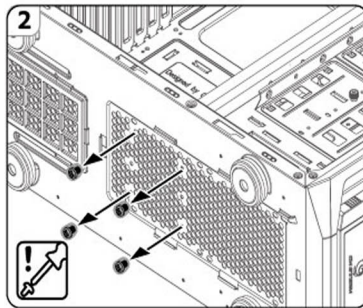
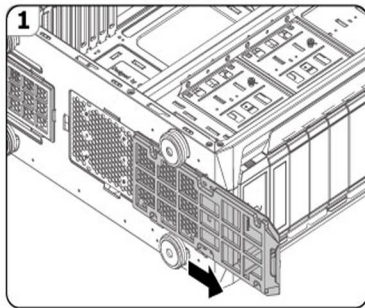

Note: please ensure the PCB is facing forward when installing the 2.5" HDD in order to prevent short circuit.

2.6

- EN** How to install or replace case fans
- BG** Как се инсталират или заменят вентилаторите на кутията
- CHS** 安装和更换机箱风扇
- CHT** 安装和更换机箱风扇
- CS** Jak nainstalovat či vyměnit větráky
- DE** So installieren Sie Gehäuselüfter oder tauschen sie aus
- EL** Πως να εγκαταστήσετε ή να αντικαταστήσετε τους ανεμιστήρες του περιβλήματος
- ES** Cómo instalar o reemplazar los ventiladores de la carcasa
- FR** Comment installer ou remplacer les ventilateurs du boîtier
- HU** Ventilátorok szerelése vagy cseréje
- IT** Come installare o sostituire le ventole del case
- JA** ケース・ファンのインストールまたは交換する時の取り付け作業
- KR** 케이스 팬 설치 또는 제거하는 방법
- KZ** Қаңқалық желдеткіштерді қалай орнату керек
- NL** Installeren of vervangen van de case fans
- PL** Jak zamontować lub wymienić wentylatory w obudowie
- PT** Como instalar ou substituir ventoinhas da caixa
- RU** Как установить или заменить корпусные вентиляторы
- SR** Kako da instalirate ventilatore u kucište i da ih menjate
- TR** Kasa fanlarını kurma veya değiştirme

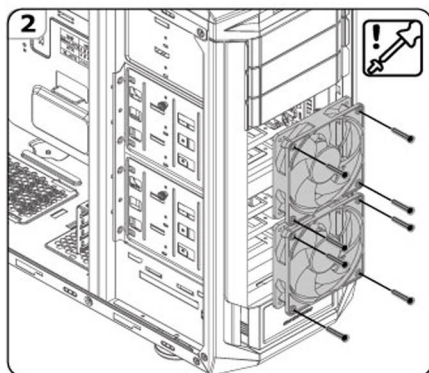
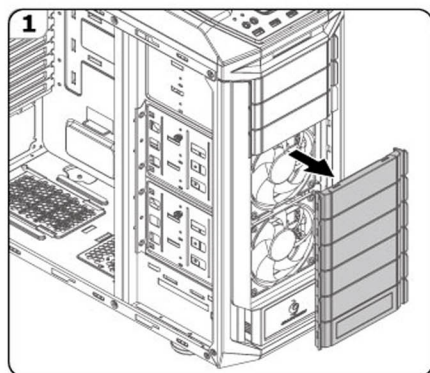
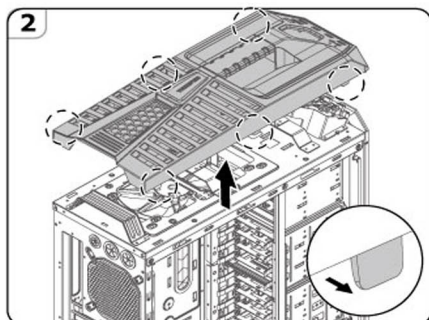
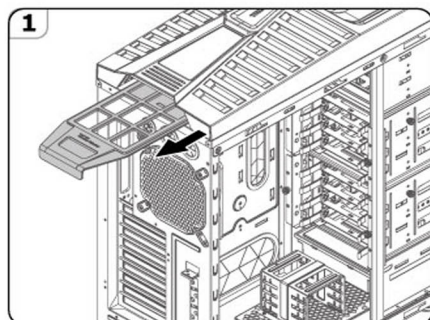
2.6.1 Install front fan (2 x 120mm fans)

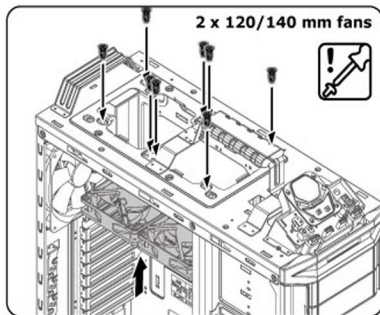
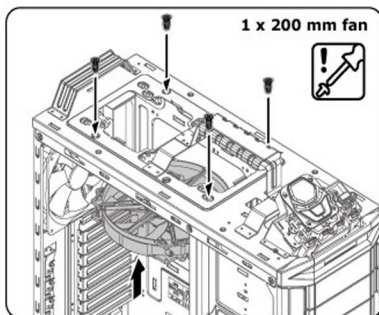
2.6.2 Install top fan (2 x 120/140mm fans or 1 x 200mm fan)

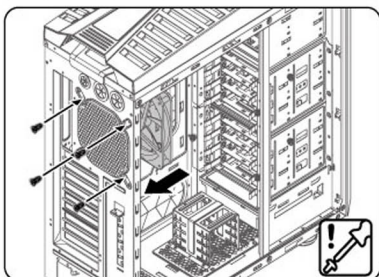

or

2.6.3 Install rear fan (1 x 120/140mm fan)



2.6.4 Install side fan (2 x 120mm fans)

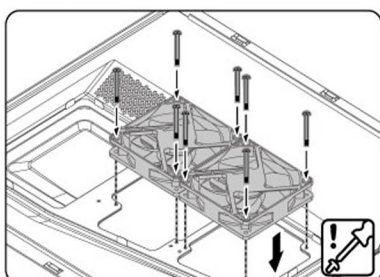

2.6.5 Install bottom fan (2 x 120mm fans)

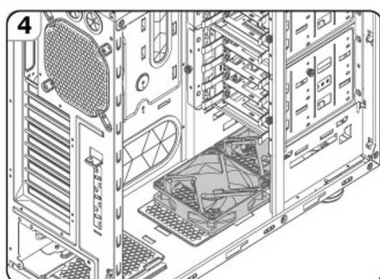
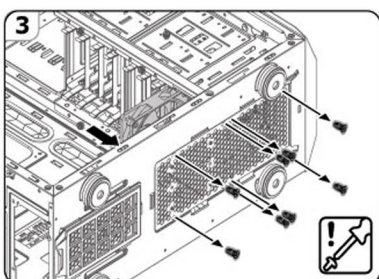
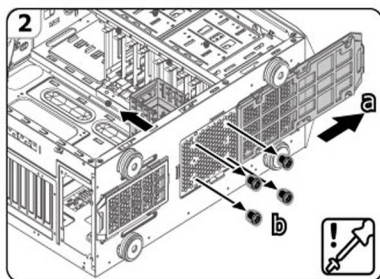
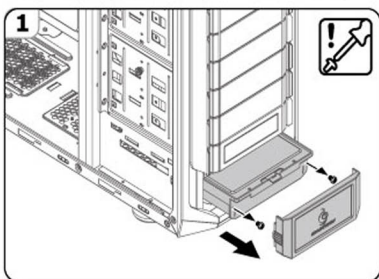

2.7 Fan controller operation

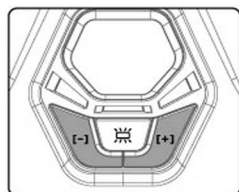

Adjusting fans speed

[-]: Decrease Button. Decrease the fan speed

[+]: Increase Button. Increase the fans speed

Fan speed LED- indicators on top panel

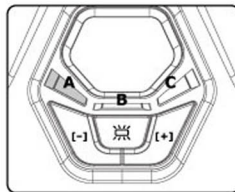
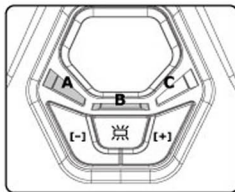
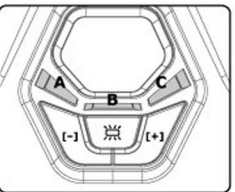
Fan Speed (Level)						
	1	2	3	4	5	6
LED position (A, B, C)						
Trigger LED	A	A	A, B	A, B	A, B, C	A, B, C
LED indicator	Dim Light	Solid Light	Dim Light	Solid Light	Dim Light	Solid Light

Connections

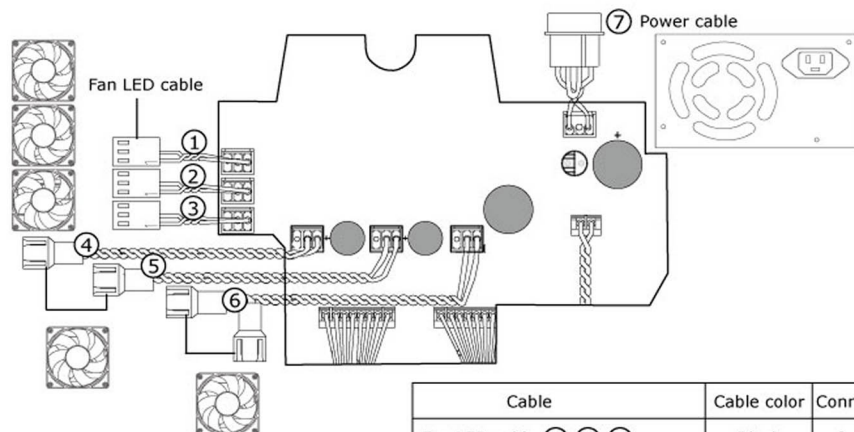

Cable	Cable color	Connector
Fan LED cable ① ② ③	Black	2 pin
120mm fan power cable ④ ⑤	Grey	3 pin
1 x 200mm fan / 2 x 120mm fan power cable ⑥	Brown	3 pin
Power cable ⑦	Black	4 pin

2.8 How to install the radiator

Install 120 mm radiator

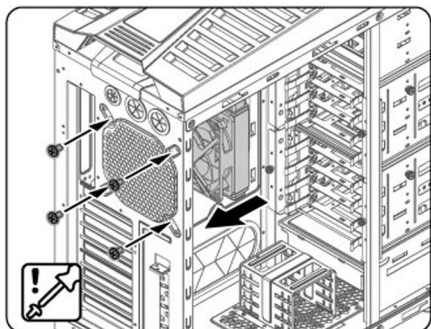

Install 240 mm radiator

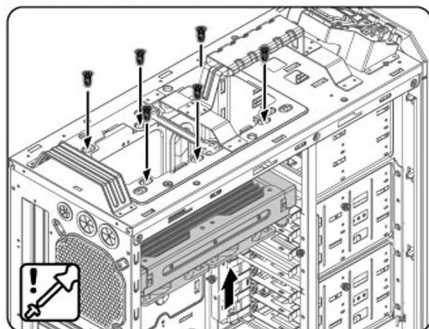

Note: Because the 240 mm radiators' dimension are different. Avoid any interference, please check your radiator dimension and motherboard layout before install the 240 mm radiator.

2.9 How to remove and clean filter

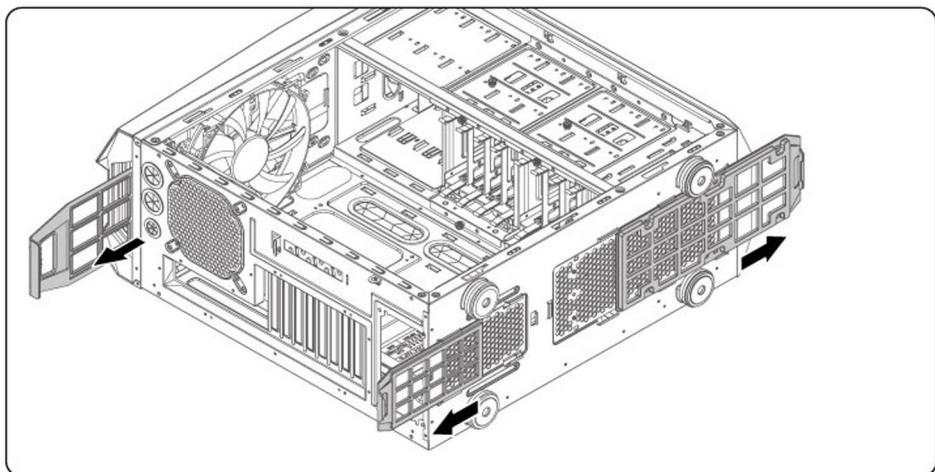

3-0 StormGuard™ - security bracket

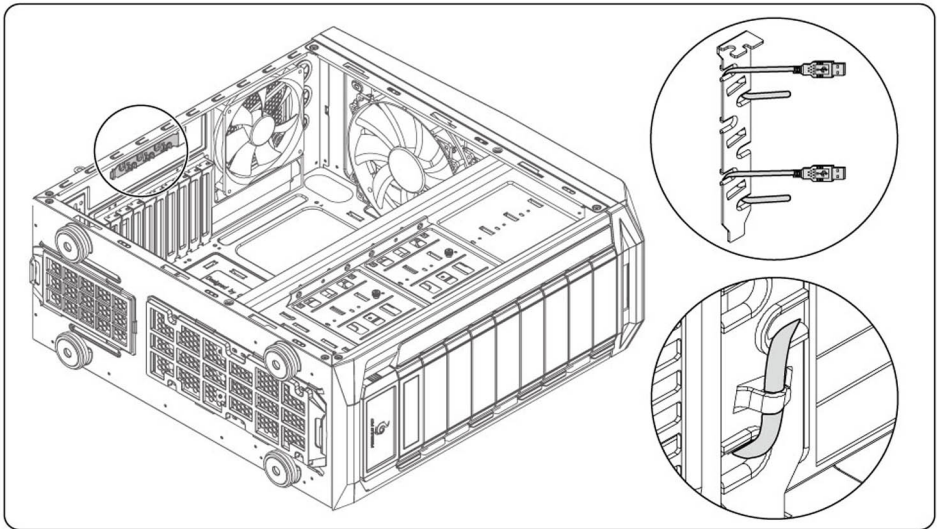

3-1

- EN | Completing installation
- BG | Завършване на инсталацията
- CHS | 完成安装
- CHT | 完成安装
- CS | Dokončení instalace
- DE | Abschließen der Installation
- EL | Ολοκλήρωση εγκατάστασης
- ES | Completar la instalación
- FR | Terminer l'installation
- HU | Telepítés elvégzése
- IT | Completamente dell'installazione
- JA | インストール完了
- KR | 설치 완료하기
- KZ | Орнатууды аяқтау
- NL | Installatie voltooid
- PL | Kończenie instalacji
- PT | Finalizar a instalação
- RU | Завершение установки
- SR | Dovršavanje instalacije
- TR | Kurulum tamamlanıyor

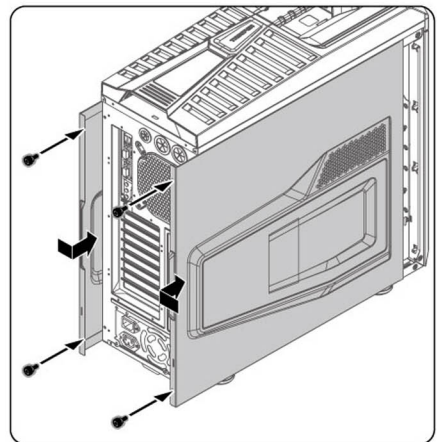



I/O Function panel installation guide

- Please refer to the illustration in the section of USB 3.0, USB 2.0, e-SATA and Audio connector from the motherboard user manual. Please select the motherboard which uses the same USB 3.0, USB 2.0, e-SATA, AC'97, HD Audio standard as below; otherwise, it will cause damages to device(s).
- The following illustration is a diagram showing the I/O connectors.
- On some motherboards, the connectors for e-SATA, USB 3.0, USB 2.0 and Audio are not the same as the drawing below. Please check with your motherboard manual before installing.

Motherboard	Case Connector
<p>USB 3.0 connector</p>	<p>USB 3.0 connector</p>
<p>USB 2.0 connector</p>	<p>USB 2.0 connector</p>
<p>e-SATA connector</p>	<p>e-SATA connector</p>
<p>AC'97</p>	<p>AC'97 Connector</p>
<p>Azalia (Intel High Definition Audio)</p>	<p>HD Connector</p>

前I/O面板安裝說明

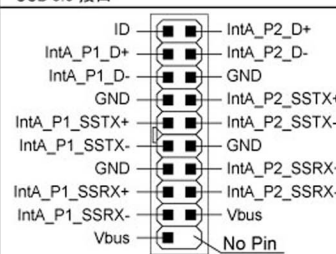
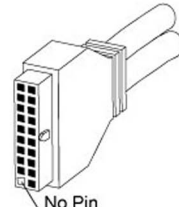
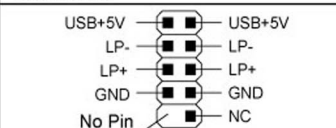
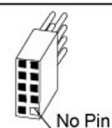
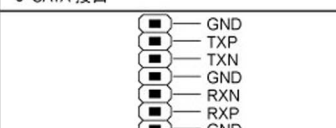
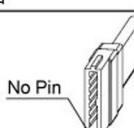
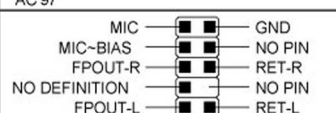
- 请参考主板使用说明书的USB 3.0、USB 2.0、e-SATA、声音插孔章节的图示。另外，请选用以下标准USB 3.0、USB 2.0、e-SATA、音效连接头，避免损坏本产品。
- 下图为I/O电缆的连接线图。
- 一些主机板的e-SATA、USB 3.0、USB 2.0、音效连接头与下图不符，安装前，请参阅主板使用说明书。

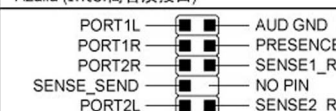
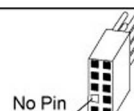
主机板	线材
USB 3.0 接口  <p>ID IntA_P2_D+ IntA_P1_D+ IntA_P2_D- IntA_P1_D- GND GND IntA_P2_SSTX+ IntA_P1_SSTX+ IntA_P2_SSTX- IntA_P1_SSTX- GND GND IntA_P2_SSRX+ IntA_P1_SSRX+ IntA_P2_SSRX- IntA_P1_SSRX- Vbus Vbus No Pin</p>	USB 3.0 接口  No Pin
USB 2.0 接口  <p>USB+5V USB+5V LP- LP- LP+ LP+ GND GND No Pin NC</p>	USB 2.0 接口  No Pin
e-SATA 接口  <p>GND TXP TXN GND RXN RXP GND</p>	e-SATA 接口  No Pin
AC'97  <p>MIC GND MIC-BIAS NO PIN FPOUT-R RET-R NO DEFINITION NO PIN FPOUT-L RET-L</p>	AC'97 接口  No Pin
Azalia (Intel 高音质接口)  <p>PORT1L AUD GND PORT1R PRESENCE# PORT2R SENSE1_RETURN SENSE_SEND NO PIN PORT2L SENSE2_RETURN</p>	HD 接口  No Pin

有害物质禁用表

部件名称	有毒有害物质或元素					
	铅 (Pb)	汞 (Hg)	镉 (Cd)	六价铬 [Cr(VI)]	多溴联苯 (PBB)	多溴二苯醚 (PBDE)
机箱组	×	○	○	○	○	○
面板组	×	○	○	○	○	○
I/O 模组	×	○	○	○	○	○
风扇	×	○	○	○	○	○
零件包	×	○	○	○	○	○
电源	×	○	○	○	○	○

○：表示该有毒有害物质在该部件所有均质材料中的含量均在SJ/T 11363-2006标准规定的限量要求以下。
 ×：表示该有毒有害物质至少在该部件的某一均质材料中的含量超出SJ/T 11363-2006标准规定的限量要求。

上述规范仅适用于中国法律

Warranty Information / 保修信息

English (EN)

Cooler Master guarantees that this device is free of defect in material and workmanship, and provides a two-year limited hardware warranty for the device commencing from the date of purchase. Please keep your receipt for proof of purchase. This product is designed for computer usage only. Using this device in any other capacity voids the warranty. If you are not familiar with computer hardware installation, please ask for professional assistance. The warranty offered covers normal use. Defect or damage that result from improper operation, storage, misuse or abuse, accident or neglect, which are not the fault of Cooler Master, are exclude from warranty coverage.

Note: the warranty is voided by removal or alternation of product or parts identification labels.

1. All OEM/bulk packaging product come with one year limited warranty
2. In case of conflict between the warranty provided by the country of point of sale and this manual, the warranty of the actual country of point of sale shall be the prevailing document.
3. In case of malfunction of electronic components or need of accessories purchase during the warranty period, please return to the original store of purchase.

Bulgarian (BG)

Cooler Master гарантира, че това устройство е без дефект при материалите и изработката и дава двугодишна гаранция на хардуера, която започва да тече от датата на закупуването му. Моля, пазете бележката си като доказателство.

Продуктът е предназначен само за компютър. Използването на устройството за друга цел прави гаранцията невалидна.

Ако не сте запознати с инсталирането на компютърен хардуер, моля, потърсете помощ от професионалисти.

Гаранцията е предвидена при нормална употреба. Дефекти или повреди, които са в резултат на неправилна употреба, съхранение, злоупотреба, злополука или немарливо отношение и не са по вина на Cooler Master, се изключват от гаранционното покритие.

Забележка: Гаранцията се смята за невалидна при отстраняване или промяна на продукта както и на определени части от

1. Всички OEM/масови продукти имат едногодишна ограничена гаранция.
2. В случай на противоречие между гаранцията предоставена за страната, от където е закупен продуктът и този наръчник ще бъде взета под внимание гаранцията предоставена в страната, от където първоначално е закупен продуктът.
3. В случай на неизправност на електронни компоненти или необходимост от закупуване на аксесоари по време на гаранционния период, моля обрънете се към магазина, от където първоначално е закупен продуктът.

Chinese (简体中文)

Cooler Master 保证本设备之材质及功能无瑕疵，并提供本设备二年之硬件有限保固服务，自购买日算起。请把您的收据放在安全之处，以免 Cooler Master 要求您提供本证明。本产品专为计算机设计。一旦将本设备用于其它用途，则保固无效。若您不熟悉硬件安装程序，请寻求专家之协助。保固服务仅适用于正常使用下之故障情形。若本公司发现设备受损之原因为滥用、改造、误用、疏忽、电压供应错误、空气及水污染意外和自然灾害，则保固无效。

注意：重点或条形码遭毁损而无法辨识保固期限者，则不在此限。

1. 所有 OEM 及工业包装之产品皆保固一年。
2. 如果销售国家所提供的保固与本说明互有冲突时，应以实际销售国家之保固为准。
3. 保固期内遇有电子零件故障或配件购买需求，请洽原购买商店。

Chinese (繁體中文)

Cooler Master 保證本設備之材質及做工無瑕疵，並提供本設備二年之硬體有限保固服務，自購買日算起。請把您的收據放在安全之處，以免 Cooler Master 要求您提供本證明。本產品專為電腦設計。一旦將本設備用於其他用途，則保固無效。若您不熟悉硬體安裝程序，請尋求專家之協助。保固服務僅適用於正常使用下之故障情形。若本公司發現設備受損之原因為濫用、改造、誤用、疏忽、電壓供應錯誤、空氣及水污染意外和自然災害，則保固無效。

注意：重點或條碼遭毀損而無法辨識保固期限者，則不在此限。

1. 所有 OEM 及工業包裝之產品皆保固一年。
2. 如果銷售國家所提供的保固與本說明互有衝突時，應以實際銷售國家之保固為準。
3. 保固期內遇有電子零件故障或配件購買需求，請洽原購買商店。

Czech (CS)

Firma Cooler Master zaručuje, že toto zařízení je bezporuchové co se týká materiálu a zpracování a poskytuje dvoutletou záruku na zařízení, která začíná od data zakoupení. Uchovejte prosím doklad o zakoupení za účelem ověření data zakoupení. Tento produkt je určen pouze pro použití v počítači. Použití tohoto zařízení jakýmkoli jiným způsobem činí záruku neplatnou. Pokud si nejste jisti s instalací hardwarových komponentů počítače, požádejte o profesionální asistenci.

Poskytnutá záruka se vztahuje na běžné použití. Na poruchu či poškození zapříčiněné nesprávným provozem, ukládáním, nesprávným použitím či zacházením, nahodilou událostí či nedbalostí, které není způsobené pochybením na straně firmy Cooler Master, se záruka nevztahuje.

Poznámka: záruka zaniká odstraněním či vyměněním identifikačních štítků produktu či částí.

1. Všechny výrobky OEM/hromadného balení mají jednoletou omezenou záruku
2. V případě sporu mezi zárukou zaručenou v zemi prodeje a touto příručkou, je rozhodující záruka v dané zemi prodeje.
3. V případě závad elektronických součástek nebo v případě potřeby zakoupení příslušenství během záruční lhůty vraťte výrobek do obchodu původního prodeje.

German (DE)

Cooler Master garantiert, dass dieses Gerät frei ist von Material- und Herstellungsfehlern, und gewährt ab Kaufdatum eine zweijährige beschränkte Hardware-Garantie für das Gerät. Bewahren Sie die Quittung als Kaufbeleg auf. Dieses Produkt ist nur für die Verwendung mit Computern vorgesehen. Wird es in anderen Geräten verwendet, verliert die Garantie ihre Gültigkeit. Wenn Sie sich bei der Installation der Hardware unsicher sind, lassen Sie diese von Fachleuten durchführen. Die Garantie deckt nur eine normale Verwendung des Produkts ab. Fehler oder Schäden, die durch unsachgemäßen Betrieb und unsachgemäße Lagerung, falsche und unsachgemäße Verwendung, Unfälle oder fahrlässiges Verhalten verursacht werden, die nicht in der Verantwortung von Cooler Master liegen, sind von der Garantieleistung ausgeschlossen.

Hinweis: Die Garantie verliert ihre Gültigkeit, wenn Etiketten zur Produkt- oder Teileidentifikation entfernt oder geändert werden.

1. Alle OEM/Mengenverpackungen haben eine einjährige begrenzte Garantie
2. Im Fall einer Nicht-Übereinstimmung der Garantiebedingungen in diesem Handbuch und dem gültigen Recht im Verkaufsland ist das gültige Recht im Verkaufsland maßgebend.
3. Sollten innerhalb der Garantiezeit Fehlfunktionen der elektronischen Komponenten auftreten oder Zubehör benötigt werden, wenden Sie sich an das Geschäft, in dem Sie das Gerät erworben haben.

Greek (EL)

Η Cooler Master εγγυάται ότι η συσκευή δεν φέρει ελαττώματα στα υλικά και την κατασκευή της, και παρέχει περιορισμένη εγγύηση 2 ετών από την ημερομηνία αγοράς. Παρακαλούμε κρατήστε την απόδειξη ως αποδεικτικό της ημερομηνίας αγοράς. Αυτό το προϊόν έχει σχεδιαστεί μόνο για χρήση σε υπολογιστές. Η χρήση της συσκευής για οποιοδήποτε άλλο λόγο ακυρώνει την εγγύηση. Αν δεν έχετε εξοικειωθεί με την εγκατάσταση υλικού υπολογιστών, παρακαλούμε ζητήστε βοήθεια από επαγγελματία τεχνικό. Η παρεχόμενη εγγύηση καλύπτει τη φυσιολογική χρήση της συσκευής. Τυχόν ελαττώματα ή ζημιές που προκύπτουν από ακατάλληλη λειτουργία, αποθήκευση, κακή χρήση, στύχμημα ή αμέλεια, τα οποία δεν αποτελούν ευθύνη της Cooler Master, δεν καλύπτονται από την εγγύηση.

Σημείωση: Η εγγύηση ακυρώνεται με την αφαίρεση ή τροποποίηση των αναγνωριστικών σημάτων του προϊόντος ή των μερών του.

1. Όλα τα προϊόντα OEM/ ογκώδεις συσκευασίες, συνοδεύονται από περιορισμένη εγγύηση ενός έτους
2. Σε περίπτωση αντίθεσης μεταξύ της εγγύησης που παρέχεται από τη χώρα του σημείου πώλησης και του παρόντος εγχειριδίου, η εγγύηση της χώρας του σημείου πώλησης αποτελεί το επικρατών έγγραφο.
3. Σε περίπτωση δυσλειτουργίας των ηλεκτρονικών εξαρτημάτων, ή ανάγκη για αγορά εξαρτημάτων κατά την περίοδο της εγγύησης, παρακαλούμε όπως επιστρέψετε το προϊόν στο κατάστημα απ' όπου το αγοράσατε.

Spanish (ES)

Cooler Master garantiza que este dispositivo está libre de defectos en material y mano de obra y ofrece una garantía de hardware limitada de dos años para el dispositivo comenzando desde la fecha de compra. Por favor, guarde el recibo como prueba de compra. Este producto está diseñado para el uso exclusivo en ordenadores. Si utiliza este dispositivo en cualquier otra capacidad, la garantía quedará anulada. Si no está familiarizado con la instalación de hardware informático, pida ayuda profesional. La garantía ofrecida cubre el uso normal. El defecto o daños provocados por una operación o inapropiada, por malcalentamiento, mal uso o abuso, accidente o negligencia, que no son fallos de Cooler Master, se excluyen de la cobertura de la garantía.

Nota: la garantía queda anulada si quita o altera el producto o las etiquetas de identificación de las partes.

1. Todos los productos empaquetados OEM/bulk vienen con un año de garantía limitada
2. En caso de conflicto entre la garantía ofrecida por el país del punto de venta y este manual, la garantía del país actual del punto de venta prevalecerá sobre el documento.
3. En caso de un mal funcionamiento en los componentes electrónicos o de necesidad de compra de accesorios durante el período de garantía, devolver a la tienda de compra original.

French (FR)

Cooler Master garantit que ce matériel est sans défaut en pièces & de main d'œuvre, et offre une garantie limitée de deux ans pour les pièces de l'appareil, prenant effet à la date d'achat. Conservez votre reçu comme preuve d'achat.

Ce produit est conçu pour être utilisé sur ordinateur seulement. L'utilisation de cet appareil dans toute autre application annulerait la garantie. Si vous n'avez pas l'habitude d'installer des matériels informatiques, faites appel à un professionnel.

La garantie offerte couvre une utilisation normale. Les défauts ou dommages provenant d'un défaut d'utilisation, un mauvais stockage, mauvaise utilisation ou abus, accident ou négligence, qui ne sont pas la faute de Cooler Master, sont exclus de la couverture par la garantie. Remarque : La garantie est annulée en cas de retrait ou de modification des étiquettes d'identification du produit ou de ses pièces.

1. Tous les produits OEM/en vrac de l'emballage sont fournis avec un an de garantie limitée
2. En cas de conflit entre la garantie fournie par le pays du point de vente et le manuel, la garantie du pays actuel du point de vente sera le document de référence.
3. En cas de dysfonctionnement des composants électroniques ou de besoin d'achat d'accessoires pendant la période de garantie, veuillez retourner au magasin d'achat d'origine.

Hungarian (HU)

A Cooler Master garantálja, hogy ez a termék teljesen mentes anyag- és összeszerelési hibáktól, így a termékre két éves korlátozott garanciát biztosít a vásárlás napjától kezdődően. Kérjük tartsa meg a nyugtát a vásárlás napjának bizonyításához.

A termék csak számítógépes környezetben használható. Bármely más célú használat megszünteti a garanciát. Ha nincs tapasztalata számítógépes eszközök beszerelésére vonatkozóan, kérje szakember segítségét.

A biztosított garancia normál használatra vonatkozik. A nem rendeltetésszerű használatból, tárolásból, helytelen használatból, balesetből vagy hanyagságból bekövetkező hibákra, amelyek nem a Cooler Master hibái, nem vonatkozik a garancia.

Megjegyzés: A garancia megszűnik a terméken vagy alkatrészein található azonosító címkék megváltoztatásával vagy eltávolításával.

1. Minden OEM/bulk csomagolási termék egy éves garanciával bír
2. A vásárláskor az ország által kijelölt garanciaidő, és a használati utasításban leírt garancia esetén minden esetben a vásárláskor az ország által kijelölt garanciaidő érvényes.
3. Ha a garanciaidő alatt az elektronikus alkatrészek meghibásodnak, vagy tartozékcseréje szükséges, vegye fel a kapcsolatot azzal a kereskedéssel, ahol a terméket vásárolta.

Italian (IT)

- Cooler Master garantisce che il dispositivo è senza difetti nei materiali e nella manifattura, e fornisce una garanzia limitata all'hardware di due anni, a partire dalla data d'acquisto. Conservare la ricevuta della prova d'acquisto.
- Il prodotto è progettato solo per l'uso con un computer. L'uso del dispositivo in qualsiasi altra funzione ne invalida la garanzia. Se non si ha familiarità con l'installazione di hardware di computer, richiedere assistenza a un professionista.
- La garanzia offerta copre l'uso normale del dispositivo. Difetti o danni risultanti da improprie procedure di conservazione, funzionamento, cattivo uso o abuso, incidenti o negligenza, che non costituiscono errori di Cooler Master, sono escluse dalla copertura della garanzia.
- Nota: la garanzia viene invalidata dalla rimozione o alterazione delle etichette del prodotto o di parti di esso.
1. Tutti i prodotti con confezione OEM/bulk sono forniti con una garanzia limitata di un anno
 2. In caso di conflitto tra la garanzia fornita dal paese del punto vendita e quella di questo manuale, sarà quella effettiva del paese del punto vendita a prevalere.
 3. In caso di malfunzionamento dei componenti elettronici o di necessità di acquisto accessori durante il periodo di garanzia, tornare al punto vendita originale.

Japanese (JA)

本製品の保証期間は、ご購入から1年間となります。万が一製品に不具合が生じた場合は、ご購入店様までお問い合わせ下さい。ただし、商品ご購入日を証明できるもの（レシート等）を紛失された場合は保証対象外となります。保証期間内での、次の場合には有償修理となります。

- ご購入の証明が無い場合
 - 本製品保証書に販売店名の記載が無く、レシート等の購入証明も無い場合
 - お客様による輸送・移動時の落下・衝撃等、お取り扱いが適正でないため生じた事故・破損
 - 製品マニュアルに従わない使用方法・誤装着・過失・改造・不適切な設置による場合
 - 接続されている他のパーツに起因する故障による場合
 - 異常電圧や火災・地震・水害・落雷その他の天災地変等で起因する故障や破損の場合
 - 個人売買（インターネットオークション等を含む）でご購入の場合
1. OEM及びBULK/パッケージ向けの製品にはすべて一年間の保証が付いております。
 2. 販売国によって提供される保証と本マニュアルの間に矛盾がある場合、実際の販売国の保証が優先されるものとする。
 3. 保障期間中の電子コンポーネントの故障または付属品購入の必要が生じた場合、お買い上げ店にお問い合わせください。

Korean (KR)

쿨러 마스터는 이 장치가 재료 및 제작과정에서 결함이 없음을 보증하며 구입일로부터 2년 간의 제한적인 하드웨어 보증을 제공합니다. 구입 증빙 자료로 영수증을 반드시 보관하시기 바랍니다. 이 제품은 컴퓨터 사용 용도로만 디자인되었으며, 기타 다른 용도로 사용될 경우, 제품의 품질 보증은 유효하지 않습니다. 민약 컴퓨터 하드웨어 설치에 익숙하지 않다면, 전문적인 기사에게 도움을 요청하시 바랍니다. 제공되는 품질 보증은 일반적인 용도 범위만을 보장합니다. 쿨러 마스터의 책임이 아닌 사용자의 부적절한 동작, 보관, 오/남용, 사고, 방치에서 야기된 결과로 발생한 결함이나 피해는 품질 보증 범위에서 제외됩니다.

알림: 제품 또는 제품 파트 식별 라벨이 제거되거나 변형된 경우 품질 보증은 유효하지 않습니다.

1. 모든 OEM/벌크 패키지 제품은 1년의 제한된 품질 보증 기간이 적용됩니다.
2. 판매 국가에 의해 제공된 품질 보증과 이 사용자 설명서 사이에 내용적인 충돌이 발생한 경우, 실제 판매 국가의 품질 보증이 우선합니다.
3. 보증 기간 동안 전자 부품의 오작동이 발생하거나 또는 액세서리의 구매가 필요한 경우 원 구입처에 반품하시기 바랍니다.

Kazakh (KZ)

Cooler Master компаниясы материалдың ақауының және құрылғының зауыттық ақауларының жоқтығына кепілдеме береді және сатып алған күннен бастап екі жыл мерзімге құрылғына шектеулі кепілдеме береді. Сатып алуды растайтын құжаттарды міндетті түрде сақтаныз. Бұл бұйым тек компьютерде қолдануға ғана арналған. Қондырғыны кез келген басқа түрде қолдану кезінде бұл кепілдеме жарамсыз. Егер сіз компьютерлік құрылғыны орнату және күйге келтіру үрдісімен жеткілікті таныс болмасаңыз, онда мамандарға хабарласыңыз. Бұл кепілдеме қондырғыны қалыпты жағдайларда ғана пайдаланған кезде жарамды. Cooler Master компаниясының кінәсіз, дұрыс пайдаланбау, дұрыс емес сақтау немесе қолдану нәтижесінде, сонымен қатар дұрыс емес немесе ұқыпсыз қарау немесе оқиған зақымдау нәтижесінде туындаған ақаулықтар мен зақымдануларға кепілдеме жарамсыз.

Ескерту: бұйымнан немесе оның құрамдас бөліктерінен танымдық этикеткаларды жою немесе алмастыру жағдайында кепілдемені әрекеті тоқтатылады.

1. Өндіруші кешенді бұйымға және бірге қапталған барлық бұйымдарға бір жыл кепілдеме береді.
2. Сату жағына ұсынылған кепілдеме мен осы нұсқаулық арасында сәйкессіздік анықталған кезде, басым құжат іс жүзінде сату жағына берілген кепілдеме болып табылады.
3. Кепілдемелік мерзім ішінде электрондық құрамдас бөліктер жарамсыз немесе үстеме жабдықтарды алу қажеттіліктері туындаған жағдайда бастапқы сатып алған жерге хабарлау керек.

Dutch (NL)

Cooler Master garandeert dat dit apparaat vrij van defecten in materiaal en fabricage is en geeft een twee jaar durende beperkte hardware garantie voor het apparaat, beginnend op de aanschafdatum. Bewaar uw receipt als bewijs van aanschaf. Dit product is alleen ontworpen voor gebruik in computers. Het gebruik van dit apparaat in een andere capaciteit maakt de garantie ongeldig. Als u niet bekend bent met het installeren van computer hardware, vraag dan om professionele hulp. Defecten of schade die het gevolg zijn van onjuiste bediening, opslag, misbruik of mishandeling, een ongeluk of verwaarlozing, die niet de fout zijn van Cooler Master, worden niet gedekt door de garantie.

Opmerking: de garantie wordt ongeldig gemaakt door het verwijderen of veranderen van het product of onderdeelidentificatielabels

1. Alle OEM/Bulk verpakte product hebben 1 jaar gelimiteerde garantie
2. In geval van een tegenspraak tussen de garanti voorwaarden die wettelijk verplicht zijn in het land van aankoop en de voorwaarden in deze handleiding, zijn de wettelijke garanti voorwaarden van het betreffende land van toepassing.
3. In geval van een defect van elektronische onderdelen of als u accessoires nodig heeft tijdens de garanti periode, gaat u naar de winkel waar u het toestel heeft aangeschaft.

Polish (PL)

Cooler Master gwarantuje, że urządzenie to jest wolne od wszelkich defektów materiałowych oraz w wykonaniu i oferuje dwu-letnią, ograniczoną gwarancję poczynając od dnia zakupu. Proszę zachować paragon sprzedaży.

Produkt ten jest przeznaczony wyłącznie do użytku w komputerach. Używanie tego urządzenia do innych celów, unieważnia gwarancję.

Osoby nie zaznajomione z instalacją komputerowego hardware, winny poprosić o pomoc fachowca.

Gwarancja pokrywa wyłącznie normalne użytkowanie. Defekty, lub uszkodzenia, wynikające z niewłaściwego użytkowania, przechowywania, lub użytkowania niezgodnego z przeznaczeniem, nie są winną Cooler Master i są wykluczone z gwarancji.

Uwaga: Gwarancja jest anulowana, jeśli jakieś części lub identyfikatory zostaną zmienione lub usunięte.

1. Wszystkie produkty OEM/w opakowaniach zbiorczych objęte są jednoroczną gwarancją o ograniczonym zakresie
2. W przypadku sprzeczności warunków gwarancji pomiędzy krajem w którym dokonano zakupu a informacjami zawartymi w tej instrukcji, dokumentem ważniejszym jest gwarancja obowiązująca w kraju w którym dokonano zakupu.
3. W przypadku zaistnienia usterki elementów elektronicznych lub potrzeby zakupu akcesoriów w czasie trwania okresu gwarancyjnego, prosimy udać się do sklepu, w którym dokonano zakupu.

Portugal (PT)

A Cooler Master garante que esse dispositivo não possui defeitos de material e de mão de obra e oferece uma garantia limitada de dois anos para os componentes do dispositivo a partir da data da compra. Por favor guarde o recibo de compra em local seguro.

Este produto é projetado para uso somente em computador. O uso deste dispositivo para qualquer outra finalidade anula a garantia. Se você não estiver familiarizado com instalação de equipamentos de computador, por favor providencie a assistência de um profissional.

A garantia oferecida cobre o uso normal. Defeitos ou danos resultantes de operação ou armazenagem inadequadas, uso indevido ou mau uso, acidente ou negligência, que não sejam provenientes de falhas da Cooler Master, estão excluídos da cobertura da garantia.

Nota: a garantia será anulada caso sejam removidos ou alteradas etiquetas de identificação do produto ou de peças.

1. Todos os produtos com embalagem conjunta/OEM têm um ano de garantia limitada
2. Em caso de conflito entre a garantia fornecida pelo país do ponto de venda e a deste manual, a garantia do país do ponto de venda deve prevalecer.
3. Em caso de mau funcionamento de componentes eletrônicos ou quando houver necessidade de compra de acessórios durante o período de garantia, por favor, retorne à loja onde o produto foi adquirido originalmente.

Russian (RU)

Компания Cooler Master гарантирует отсутствие дефектов материала и заводских дефектов устройства и предоставляет ограниченную гарантию на оборудование сроком на два года со дня покупки. Обязательно сохраните документы, подтверждающие покупку.

Это изделие предназначено только для использования в компьютере. При любом ином способе применения устройства эта гарантия недействительна. Если вы недостаточно знакомы с процессом установки и настройки компьютерного оборудования, обратитесь к специалисту.

Данная гарантия распространяется на оборудование только при нормальных условиях его эксплуатации. Гарантия не распространяется на дефекты или повреждения, которые возникли не по вине компании Cooler Master, а в результате неправильной эксплуатации, неправильного хранения или применения, а также в результате неправильного или небрежного обращения или случайного повреждения.

Примечание: в случае удаления или замены опознавательных этикеток с изделия или его компонентов действие гарантии прекращается.

1. Производитель дает один год гарантии на комплексное изделие и на все изделия, упакованные россыпью
2. В случае обнаружения несоответствий между гарантией, предоставленной в стране продажи, и данным руководством, приоритетным документом является гарантия, предоставленная в стране фактической продажи.
3. В случае неисправности электронных компонентов или необходимости приобретения вспомогательных принадлежностей в течение гарантийного срока, следует обращаться в первоначальное место приобретения.

Serbian (SR)

Cooler Master garantuje da je ovaj uređaj nema defekte materijala i rada i daje dvo godišnju garanciju na hardver uređaja od dana kupovine. Molimo Vas da zadržite račun kao dokaz o kupovini. Ovaj proizvod je napravljen samo za korišćenje u kompjuteru. Korišćenje ovog uređaja u bilo kojem drugom kapacitetu poništava garanciju. Ako niste upoznati sa instalacijom kompjuterskog hardvera, molimo Vas da se obratite za stručnu pomoć.

Data garancija se odnosi samo na normalno korišćenje. Kvarovi i oštećenja koja nastanu usled nepravilnog korišćenja, skladištenja, zloupotrebe, nemara ili nezgode, koji nisu nastali greškom Cooler Master-a, nisu obuhvaćeni garancijom.

Napomena: garancija se poništava otklanjanjem ili promenom proizvoda ili dijela identifikacije.

1. Svi OEM/pakovani proizvodi su sa jednogodišnjom ograničenom garancijom
2. U slučaju sukoba garancije izdate od strane prodajnog mesta u zemlji i one opisane u ovom priručniku, prednost ima garancija izdata od strane prodajnog mesta date zemlje.
3. U slučaju kvara elektronskih komponenata ili potrebe za dodatnom opremom tokom perioda važenja garancije, molimo obratite se prodavnicu u kojoj ste kupili proizvod.

Turkish (TR)

Cooler Master bu cihazda malzeme ve işçilik hatası bulunmadığı garanti eder ve cihaz için satın alma tarihinden başlayan iki yıla sınırlı bir donanım garantisini verir. Alımı belgelemek için lütfen makbuzunuzu saklayın.

Bu ürün yalnızca bilgisayar kullanımı için tasarlanmıştır. Bu cihazın başka bir kapsamda kullanılması garantiyi geçersiz kılar. Bilgisayar donanımı montajını bilmiyorsanız, lütfen profesyonel yardım talep edin.

Verilen garanti normal kullanım içindir. Cooler Master'in hatası olmayan uygunsuz kullanım, depolama, yanlış kullanım veya kötü kullanım, kaza ya da ihmalden kaynaklanan arıza ya da hasarlar garanti kapsamının dışındadır.

Dikkat: Ürün ya da parça tanıtma etiketlerinin sökülmesi ya da değiştirilmesi garantiyi geçersiz kılar.

1. Tüm OEM/ambalajsız ürünler bir yıl sınırlı garanti ile gelir
2. Garanti verilen ülkedeki satış noktası ve bu kullanma kılavuzu arasında bir çelişki olursa, satış noktasının bulunduğu ülkedeki garanti hükümleri öncelik taşır.
3. Elektronik bileşenlerin arızalanması ya da garanti süresinde aksesuarların satın alınması gerekirse, lütfen ürünü satın aldığınız mağazaya başvurunuz.

CM STORM TROOPER



Taiwan, Asia Pacific - Cooler Master Co., Ltd.

9F, No. 786, Chung-Cheng Road, Chung-Ho City, Taipei, Taiwan, R.O.C.

Tel: +886-2-3234-0050

Service: eservice@coolermaster.com.tw

China – Cooler Master China

4F., Hui-Cheng Building, Hui-Tai industrial Park, Hui-Huan Town, Hui-Zhou City, China

Tel: +86-752-260-8898

Service: web@coolermaster.com.cn

Europe - Cooler Master Europe B.V.

Hudsonweg 3 Trade Port West 9272, 5928 LW Venlo, The Netherlands

Tel: +31 (0) 77-396-8226

Service: Support@coolermaster.nl

North America - Cooler Master NA

4820 Schaefer Ave. Chino CA, 91710, USA

Service: Customersupport@coolermaster.com

Cooler Master USA Inc.

4820 Schaefer Ave.

Chino, CA 91710

TEL: 909-673-9880

FAX: 909-673-9882

Live Help

<http://www.coolermaster.com/livehelp>

510006150-GP Ver 1.0: 2011/08

For the most updated information, please visit our official website: <http://www.cmstorm.com>

©2011 Cooler Master Co., Ltd. All Rights Reserved. All trademarks are registered to their respective owners.

